

# 取扱説明書

## 地面に置き滑らす掃除機のように使用できるナイロンカッター 重さを感じなく楽々作業

### 家庭用ナイロンカッター

コード差し込み式

# フラッター ミニ 200

柔らかい草・芝生刈込作業に最適

#### ●使用目的

本製品は、家庭用草刈りを目的とした刈払機用アタッチメントです。それ以外の使用が原因での事故、及び改造などを行い、それに伴って生じた事故に関して一切の責任を負いかねますので、あらかじめご了承ください。

#### ●適合機種

刈払機の刈刃を止める方法が、左ボルト M8xP1.25・M7xP1.0、左ナット M8xP1.25 の各タイプ。

#### ●主要諸元

名称	ディスク径	刈幅	適用エンジン	使用回転
フラッターミニ 200	200mm	250mm	18ml以上	中速 (6000rpm程度)

このたびは、本製品をお買い上げいただきまして誠にありがとうございます。

本製品は地面に置き滑らす掃除機のように使用できるナイロンカッターです。

ご使用前に、この取扱説明書をよくお読みいただき、正しい操作と点検を十分ご理解され、安全快適な作業をしていただくようお願いいたします。

なお、製品改良に伴う仕様変更によりお買い上げの製品と本書の内容が若干異なる場合がありますので、あらかじめご了承ください。

本製品についてお気付きの点がございましたらご購入頂いた販売店にお問い合わせください。

## 取扱注意事項

- 1 ディスク本体は決して足などで押えないでください。
- 2 岩やコンクリートブロックなどへ直接ディスクを当てないでください。ナイロンコードの極端な摩耗につながります。
- 3 刈り取った草や小石等の飛散は少ないですが周囲の状況を確認され作業をしてください。
- 4 通常、チップソーの様な横刈りでの作業は、本製品の機能を発揮しないばかりか、故障につながりますので、ご注意願います。
- 5 通常の作業（本商品は前後に滑らせて使用する商品の為）でディスクは回転することはありませんが、草などがケースのすき間に巻きつきますとディスクが回転を始めます。そのまま使い続けると、本製品の機能を発揮しないばかりか、破損にもつながります。その時は一旦原動機（モーター、エンジン）を停止し、ディスクとケースの間に入っている草などを取り除いてください。カズラ科（つる状の草）に属している草は、絡みやすいので注意願います。
- 6 純正ナイロンコードを使用してください。他のコードを使用しますと能力の低下や事故につながる場合があります。
- 7 ⚠ 警告：ナイロンコードの長さの調整や、取替えなどの場合は、必ず原動機（モーター、エンジン）を停止して作業を行ってください。
- 8 ⚠ 注意：草刈り作業に適した服装・靴・防護メガネを装着し安全作業をお願いします。

## 重要事項

本製品をご使用いただくにあたり、刈払機ギヤケース内部のベアリングが正常に回転しているか、必ずご確認ください。異常があると高熱が発生し、本製品の故障、破損の原因につながります。本製品を安全に長期ご使用頂くために、刈払機のベアリング等の点検を必ずお願いいたします。

販売元 平城商事株式会社  
製造元 有限会社 小林産業

〒830-0055 福岡県久留米市上津1丁目10-35  
TEL : 0942-21-6388 (代)  
<http://www.hirakishoji.co.jp/>

# コードの掛け替え・交換

注意：コードの掛け替え・交換は、原動機（モーター、エンジン）を止め、回転が停止してから行ってください。

## コードの掛け替え

コードが摩耗して切れなくなった場合は、ケース上部を持ち固定し、コードをガイドの上に乗せ超えさせ、手前のガイドとの間に掛け替えてください。

1本のコードを2回掛け替えることができ、3箇所で使用できます。

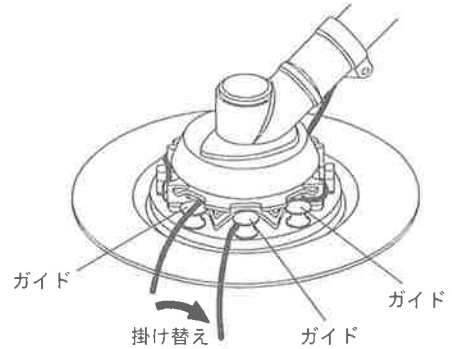

## コードの交換

- 1 短くなったコードをケースからはずしてください。
- 2 新しいコードを差口左に差し込みます。
- 3 コードのツバをコード掛け口の右側にはめ込みます。
- 4 コードを引っ張り、コードのツバが図1のようにはまり込んでいることを確認してください。

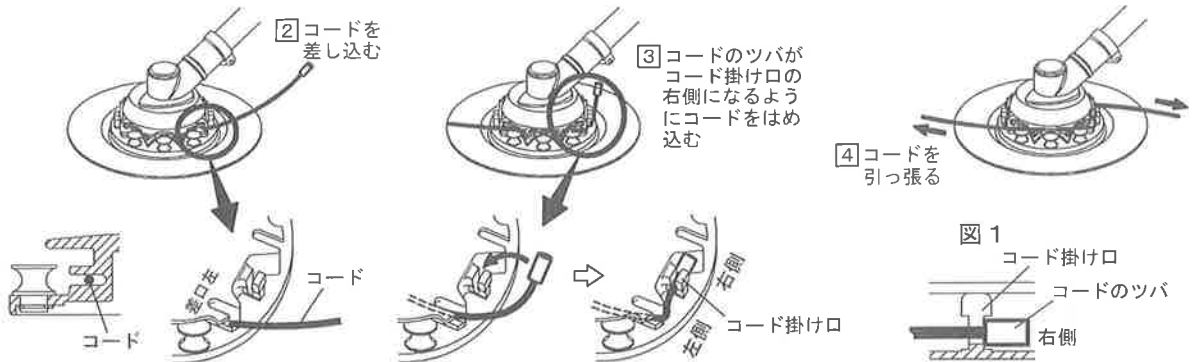

# 保管方法

- 1 長期保管する場合は、各部を十分清掃を行い、ディスク内部のベアリングにグリスを塗布し、屋内に格納してください。
- 2 ディスクを地面に接触しないようにしてください。接触する場合は下図のように台の上に置き、ディスクを地面から離して保管するか、刈払機から外して平らな場所に置いて保管してください。

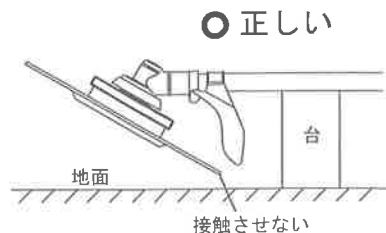
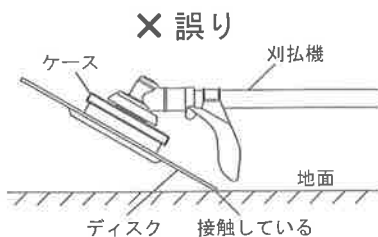

重要

ディスクを地面に接触したまま保管すると、変形し使用出来なくなります。変形したまま使用しますとナイロンカッター本体が破損する場合があります。また、刈払機の故障の原因につながります。

# 刈取り作業

## 使用方法

- 1 使用する刈払機の取扱説明書に従い原動機（モーター、エンジン）を始動してください。
- 2 刈取り作業中は原動機（モーター、エンジン）の回転を中速（6000rpm 程度）に保ってください。
- 3 ディスクの底を地面と平行に軽く置き、滑らすようにご使用ください。
- 4 傾斜地での作業の場合は、角度を合わせ滑らすように刈取り作業を行ってください。
- 5 ディスクの右側で刈ると、切りくずが身体から遠ざかる方向に飛びますので、より安全に刈取り作業ができます。

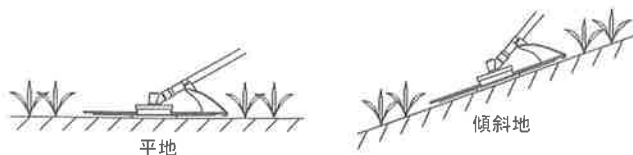
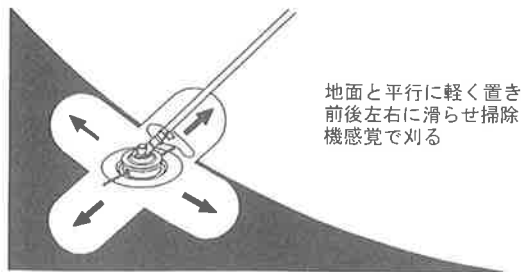

## 重要

チップソーのように浮かして斜めに使用いたしますと、破損の原因になります。必ず地面に軽く置き滑らすように刈取り作業を行ってください。

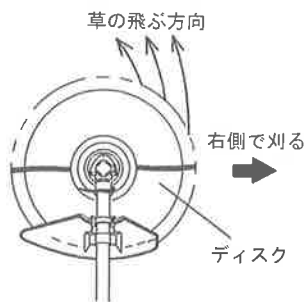

## 刈取り作業中の確認

- 1 作業中、15分から20分を目安にコードの長さを確認してください。また、取り付けボルト（ナット）が緩んでいないか確認してください。緩んでいる時は、増し締めし、確実に締め付けてください。
- 2 コードが摩耗して切れなくなった場合は、原動機（モーター、エンジン）を止め、前ページの「コード掛け替え」の手順でコードを掛け替えてください。  
1本のコードを2回掛け替えることで3箇所で使用できます。
- 3 通常の作業でディスクは回転することはありませんが、草などがケースのすき間に巻き付きまるとディスクが回転を始めます。そのまま使い続けまるとプラッター本体の機能を発揮しないばかりか、本製品の破損にもつながりますので、その時は機械を止めディスクとケースの間に入っている草などを取り除いてください。

## 点検・整備

ディスクやケースに、草・ビニールひもなどがからみついたり、ケースの内側にゴミが詰まったりすると、本製品の故障につながります。

- 1 コード交換時、又は作業中随時、取り付けボルト（ナット）を外し、ゴミ等を取り除いてください。
- 2 作業開始前と作業終了後には、必ず点検をしてください。
- 3 ボルト、ナットのゆるみを点検し、ゆるんでいる場合は増し締めしてください。また、摩耗していたら新品と交換してください。
- 4 本製品を刈払機に取付後、ケースを持ちディスクを手で回してみてください。手で回らなかつたり、ケースと一緒に回ろうとする場合、また、ディスクのベアリングにガタツキがある場合は、ベアリングに不具合が生じていますので、ベアリング（6901 ゴムシール接触式）を交換して下さい。そのまま使い続けますとディスクが破損します。

## 部品名称及び付属品

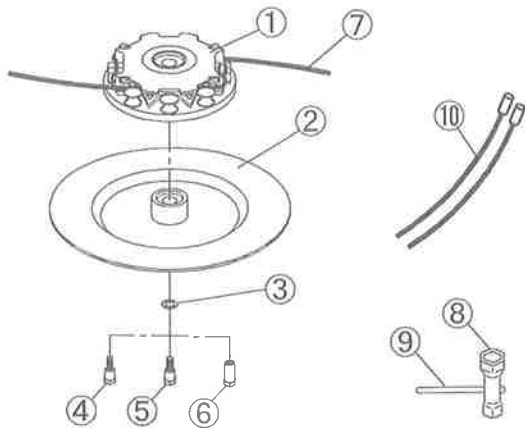

① ケース	-----	1 個
② ディスク	-----	1 個
③ ワッシャー φ12-20	-----	1 個
④ ボルト M8 x P1.25 (左ネジ)	-----	1 個
⑤ ボルト M7 x P1.0 (左ネジ)	-----	1 個
⑥ ナット M8 x P1.25 (左ネジ)	-----	1 個
⑦ 純正ナイロンコード (ケースにセット済み)	-----	2 本
⑧ ボックスレンチ 13-14	-----	1 個
⑨ バー φ6-120	-----	1 個
⑩ 純正ナイロンコード 2.4mm	-----	2 本
⑪ 取扱説明書 (本書)	-----	1 部

## 使用前準備

### 取り付け方法

- ① 使用する刈払機の取扱説明書に従い刃受け金具を外してください。
- ② ディスクをケースに重ね、ワッシャー・ボルト (ナット) を右図のようにセットします。
- ③ 刃受け金具の凸部をケースの取付穴にはめ込みます。
- ④ 刈払機に付いている棒レンチ等を使用し刃受け金具を回らなくして付属のボックスレンチで確実に締めつけてください。

### 注意

- 刃受け金具の凸部がケースの取付穴に、はまり込んでいる事を必ず確認してください。
- 付属のボックスレンチ以外使用しないでください。
- 本製品の取り付けは、刈払機の刃受け金具以外は使用しません。はずした部品は紛失しないよう大切に保管してください。

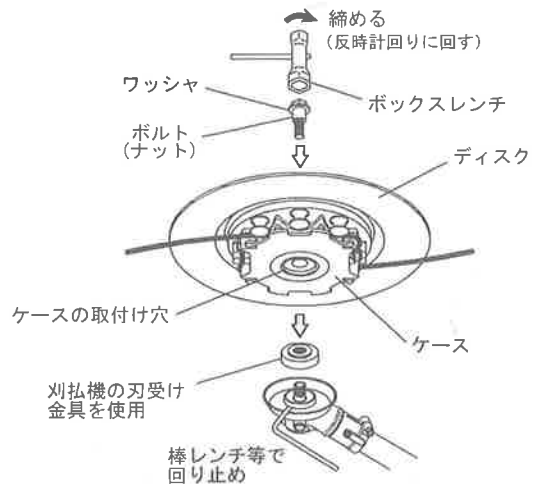

### お願い

ディスク内部のベアリング上下に定期的にグリスを塗布してください。

### コードのセット確認

- 使用前には、コード掛け口にコードが 図1 のようにセットされていることを確認してください。

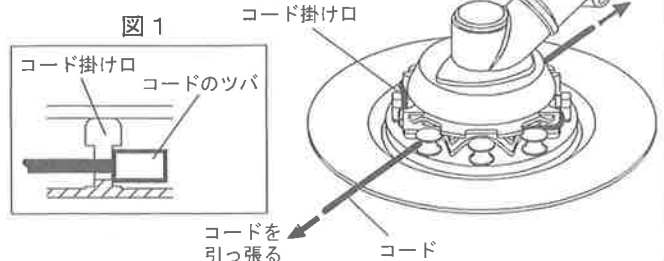

- コードがコード掛け口に正常にセットされていない場合は、図1 のようにセットをやり直し、コードを引っ張ってセットしてください。